

ZIMMERBOCK

AUFGABE:

Fertigen eines Zimmererbocks
mit schräg gestellten Beinen.

- Kurzbeschreibung Arbeitsablauf
- Erstellen einer Holzliste
- Werkplan M 1:1

HOLZQUERSCHNITTE

- Holm: 6/8 cm
- Beine: 6/8 cm
- Lasche 2/6 cm.

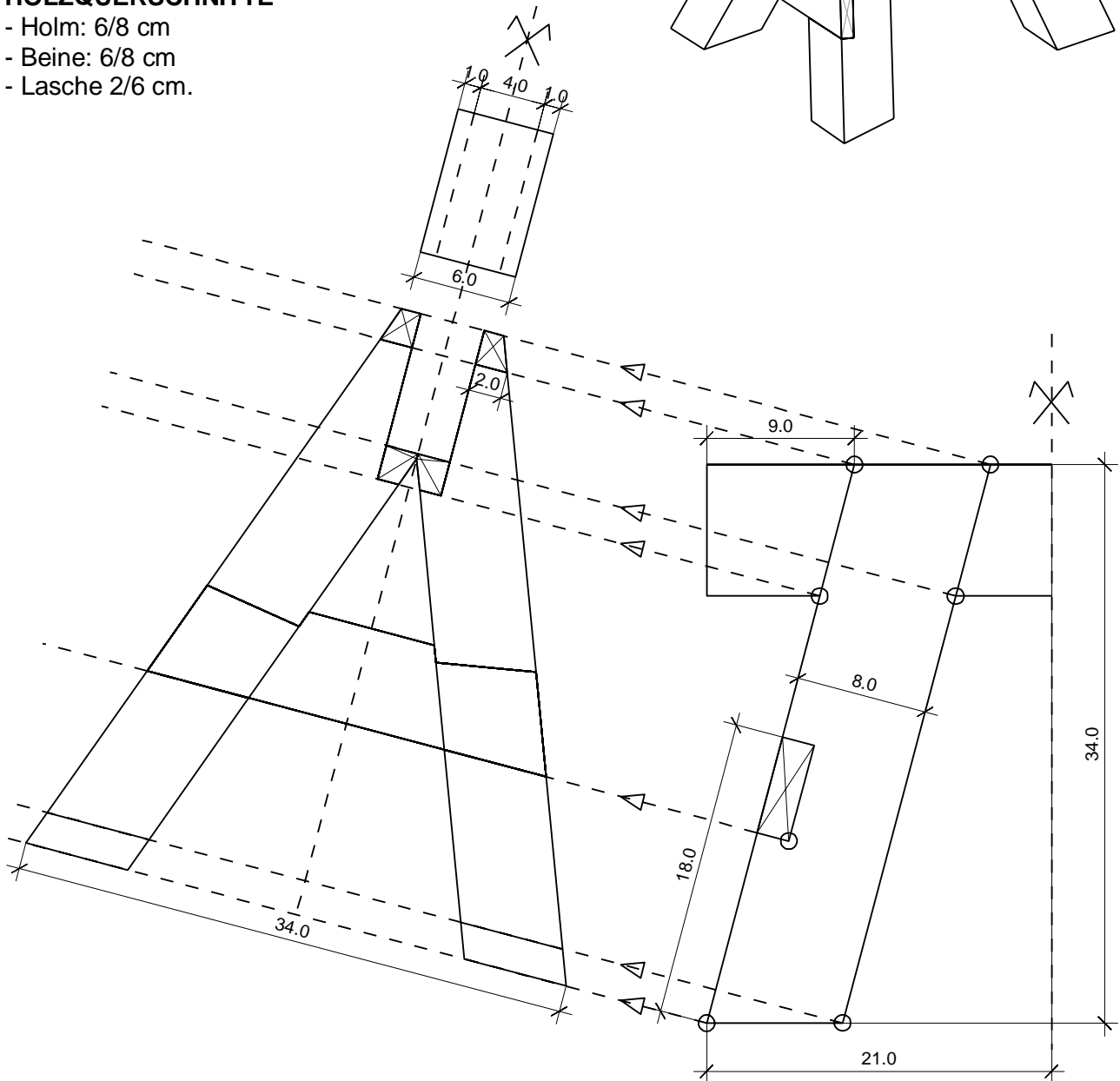
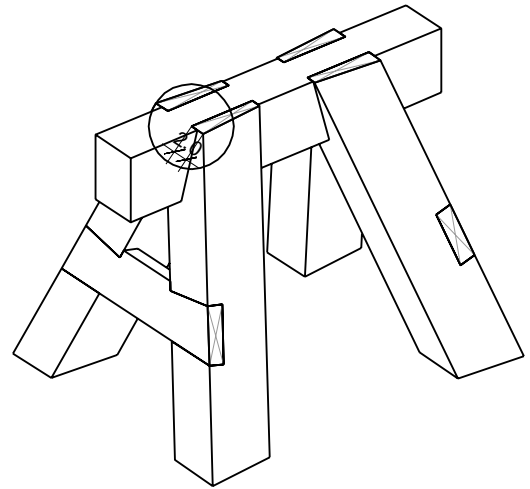

Fachbereich Holz	Erstellt	Prüfung / Freigabe
Aufgabenr. 4.2	am: 29.09.2014	am: 29.09.2014
2. Ausbildungsjahr	von: Florian Braun	von: Frank Hassler